



## BIG-BAGS HANDLING SYSTEM Mod. VIENNA

This machine allows the moving and the unloading of Big-Bags in order to feed the processing line. The Big-Bags containing the raw material arrive to the supporting structure by means of a forklift, ready to be easily hung. A detailed attention was given to the ergonomic design of the equipment, for a safe and efficient operation.

The main advantages and features of the system are:

- Available in several configurations. It can be modified by our engineering department to fit your specific needs.
- Available with protection net with safety devices.
- It eliminates the product loss or contamination as well as the dust emissions.
- Designed for very easy cleaning and sanitation.

## SISTEMA PER LA MOVIMENTAZIONE DI BIG-BAGS Mod. VIENNA

La macchina consente lo spostamento e lo scarico di Big Bag per l'alimentazione della linea di processo. Il Big Bag contenente la materia prima arriva alla struttura di sostegno tramite carrello elevatore, pronto per essere appeso. Un'attenzione scrupolosa è stata data all'ergonomia della struttura per operare in piena sicurezza ed efficienza.

I principali vantaggi e caratteristiche del sistema sono :

- disponibile in diverse configurazioni e può essere modificato dal nostro dipartimento tecnico per adattarsi alle vostre necessità;
- disponibile con griglia di protezione con sistema di sicurezza;
- elimina la perdita del prodotto, ne impedisce la contaminazione e l'emissione di polvere;
- studiato per un'agevole pulizia e sanitizzazione.

## SYSTEME DE MANIPULATION DES BIG-BAG Mod. VIENNA

Cette machine permet le mouvement et le déchargement des big-bags pour l'alimentation de la ligne de production. Les big-bags contenant les matières premières sont positionnés sur la structure de soutien par moyen d'un chariot élévateur, prêts pour être facilement accrochés. Une attention scrupuleuse a été apportée afin de donner une bonne ergonomie à la structure pour travailler efficacement et en toute sécurité.

Les principaux avantages et caractéristiques du système sont :

- Disponible dans différentes configurations et peut être modifié par notre département technique afin de correspondre à vos besoins spécifiques.
- Disponible avec grille protection avec des systèmes de sécurité.
- Elimine les pertes de produit, empêche sa contamination et les émissions de poussière.
- Projeté afin de faciliter le nettoyage et l'hygiène.

## SISTEMA PARA EL DESPLAZAMIENTO DE BIG-BAG Mod. VIENNA

La máquina permite el desplazamiento y la descarga de Big-Bag para la alimentación de la línea de proceso.

El Big Bag que contiene la materia prima llega a la estructura de apoyo mediante la carretilla elevadora, preparado para colgarlo fácilmente. Se ha prestado una atención escrupulosa a la ergonomía de la estructura para trabajar de forma segura y eficaz.

Las principales ventajas y características del sistema son:

- Se encuentra disponible en diversas configuraciones y nuestro departamento técnico puede modificarlo para adaptarlo a sus necesidades.
- Dispone de una rejilla de protección con sistema de seguridad.
- Elimina la pérdida del producto o su contaminación y la emisión de polvo.
- Está estudiado para facilitar la limpieza y la esterilización.

## BIG-BAGS BEWEGUNGSSYTEM Mod. VIENNA

Dieses System dient zur Big-Bags Bewegung und zur Beschickung der Linie. Das Rohstoff enthaltende Big-Bag würde mittels eines Hubstaplers verstell. Um die höchste Sicherheit und Leistungsfähigkeit zu erreichen, sind wir bei der Ergonomie sehr aufmerksam gewesen.

Die Hauptvorteile und Kennzeichen dieses System sind :

- Vielzahl an Gestaltungsmöglichkeiten. Unsere Kastenkipper können mühelos nach Bedarf und Wunsch ausgeführt werden.
- Schutzgitter mit Schutzvorrichtung.
- kein Produktverlust, keine Produktverschmutzung und keine Staubwolken.
- einfach in der Reinigung und Desinfektion.

### SPECIFICATIONS - DATI TECNICI - CARACTÉRISTIQUES TECHNIQUES - DATOS TÉCNICOS - TECHNISCHE DATEN

|   |                        |
|---|------------------------|
| Installed power - Potenza installata - Puissance installée - Potencia instalada - Installierte Leistung | 1,6 kW                 |
| Sizes - Dimensioni - Dimensions - Dimensiones - Abmessungen   | 2700x 5250 x h 6130 mm |

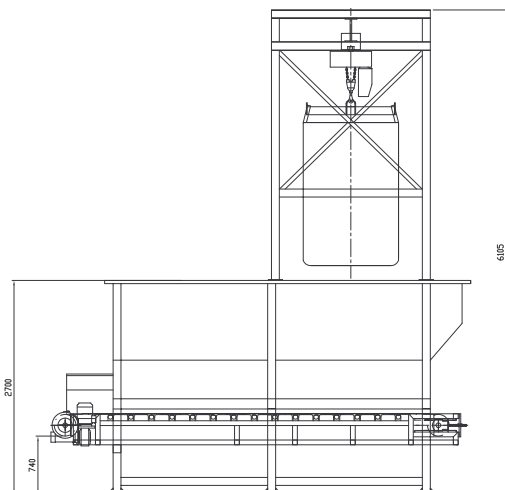

SIDE VIEW

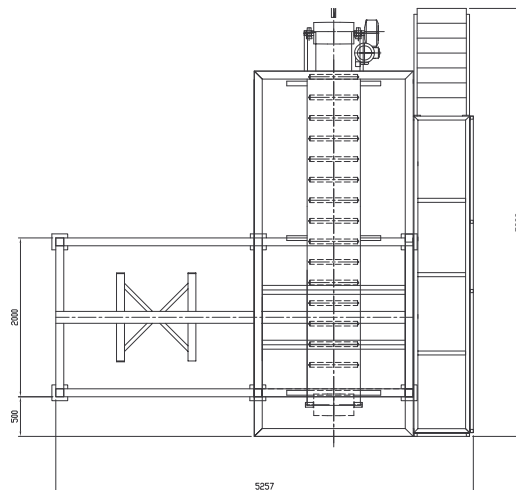

TOP VIEW